

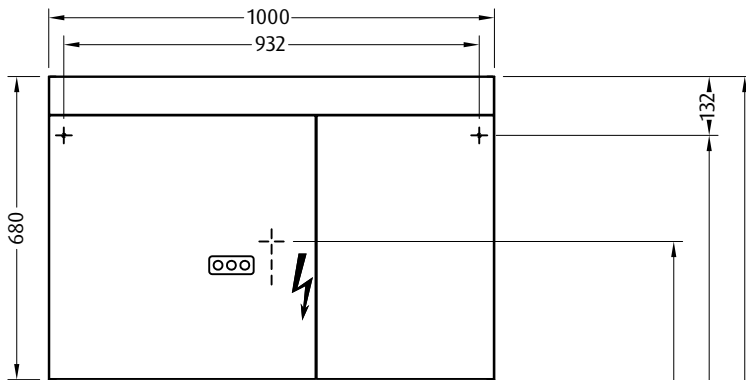

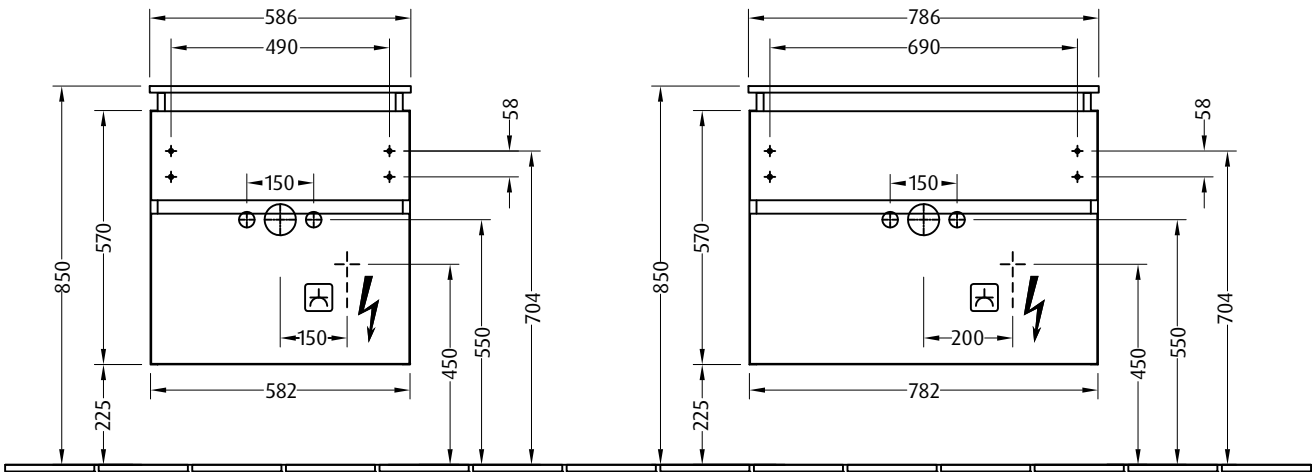

Montageanleitung CantoBay/CurveBay

Montagemaße CantoBay (mit Glaswaschtisch)

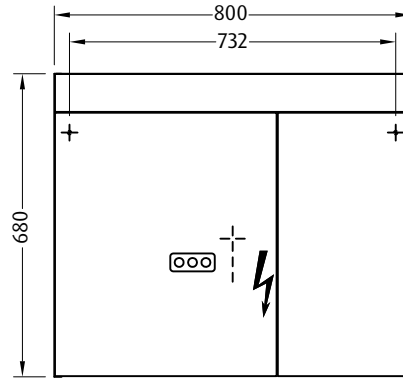
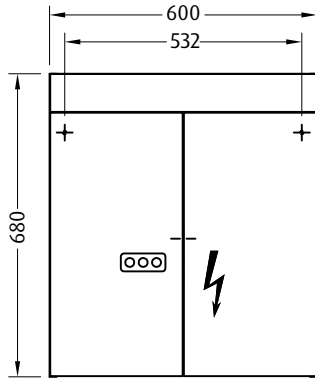

 220 - 240 V Schutzkontaktsteckdose
(laut VDE 0100 Teil 701)
nur bei Typen: CB210, CB211, CB212

 220 - 240 V loser Netzanschluss
(laut VDE 0100 Teil 701)

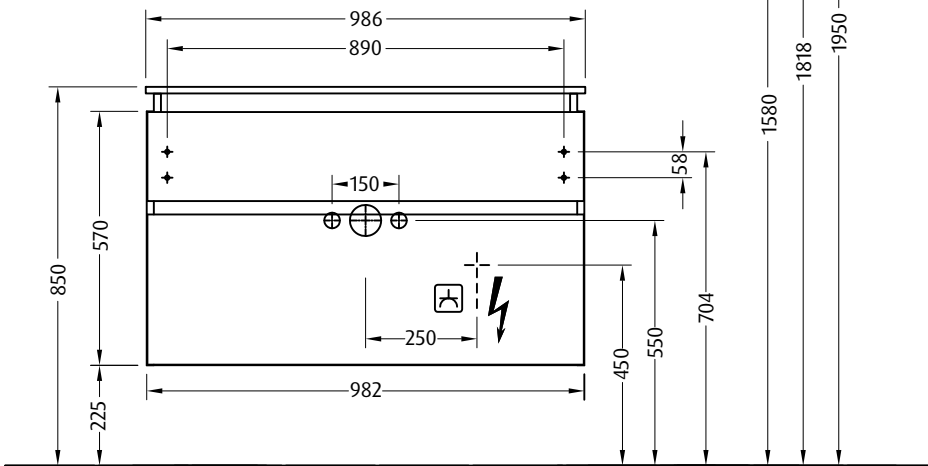

Montagemaße CantoBay (mit Keramikwaschtisch Subway 2.0)

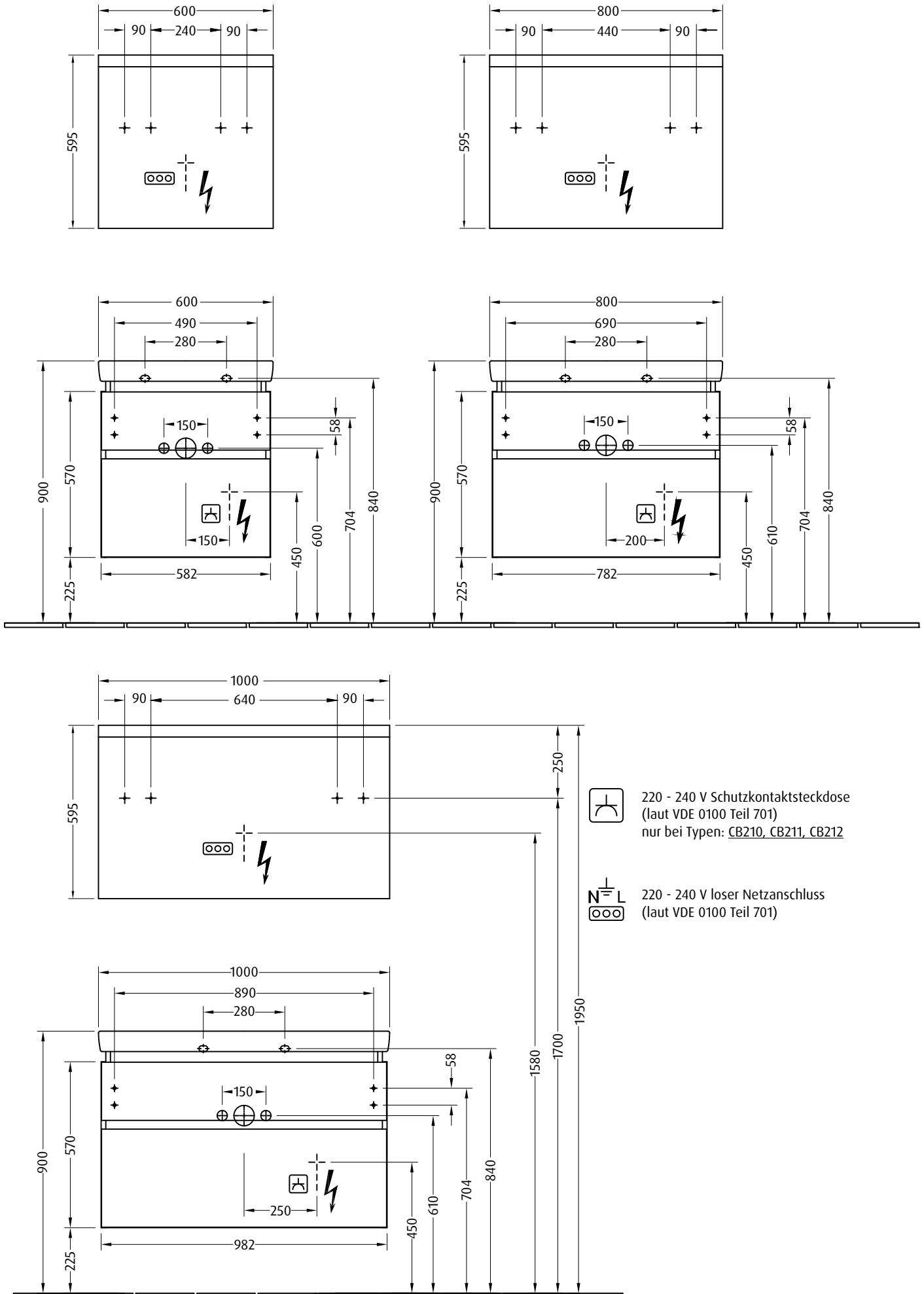

Montagemaße CantoBay/CurveBay (Schrankmodelle)

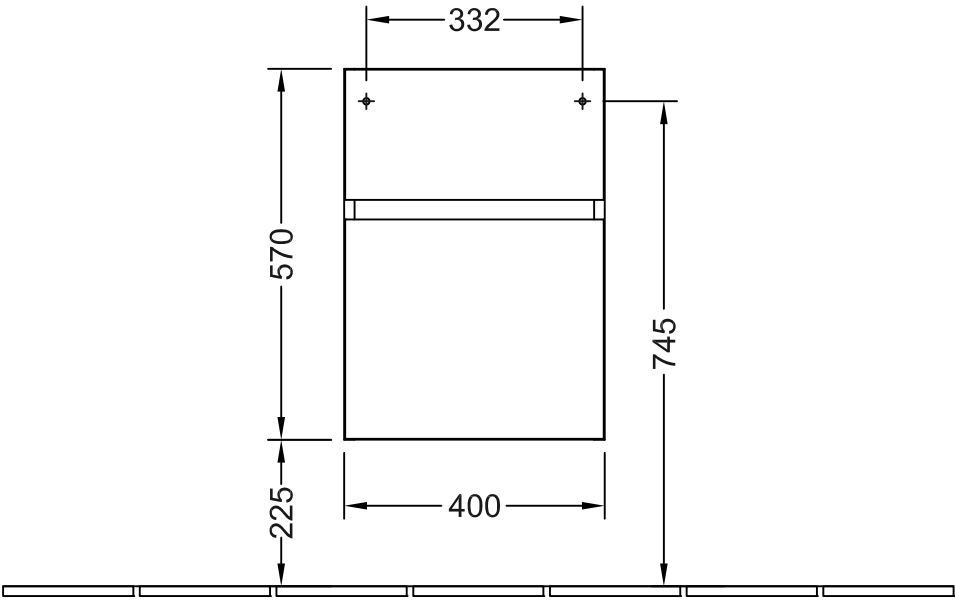
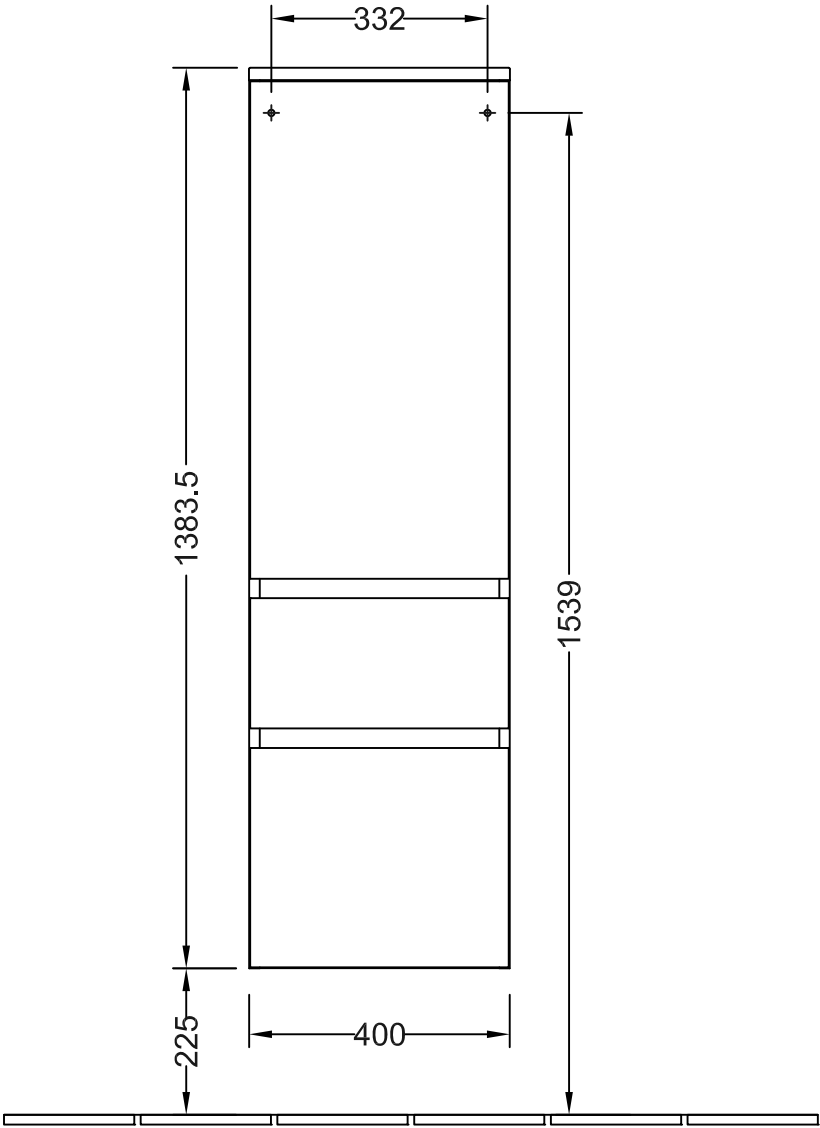

Montage Waschtischunterbauten

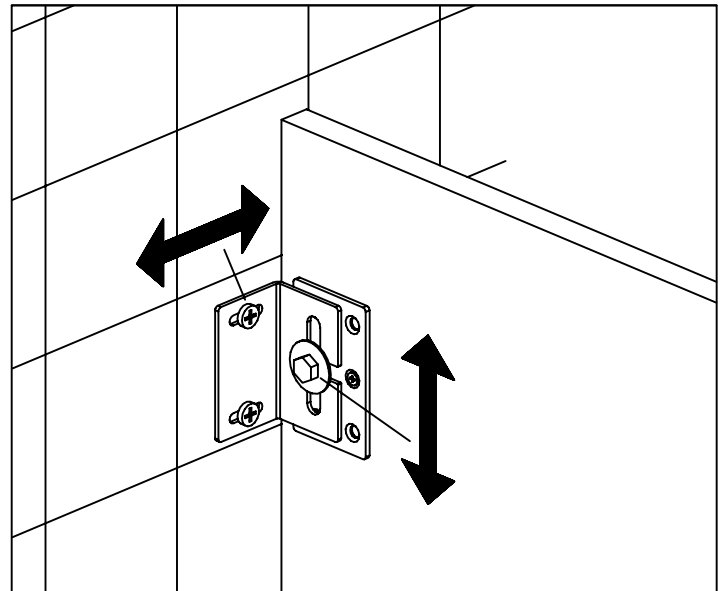
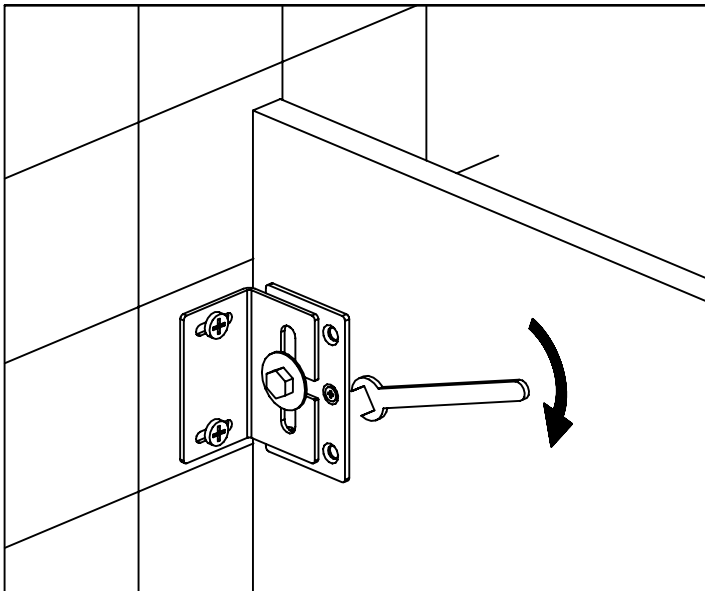
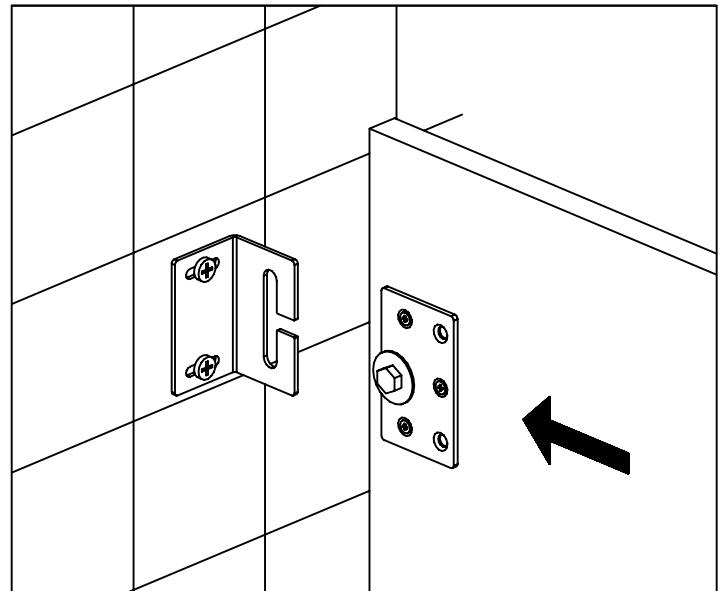
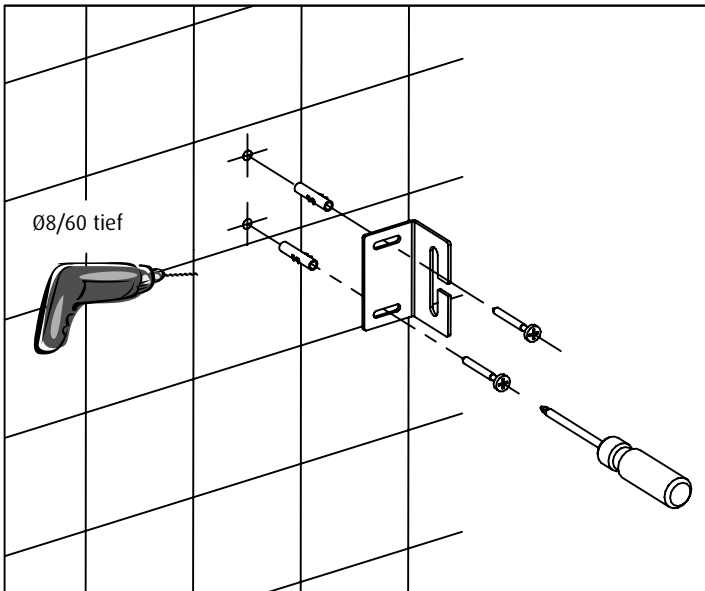

Montage Glaswaschtische

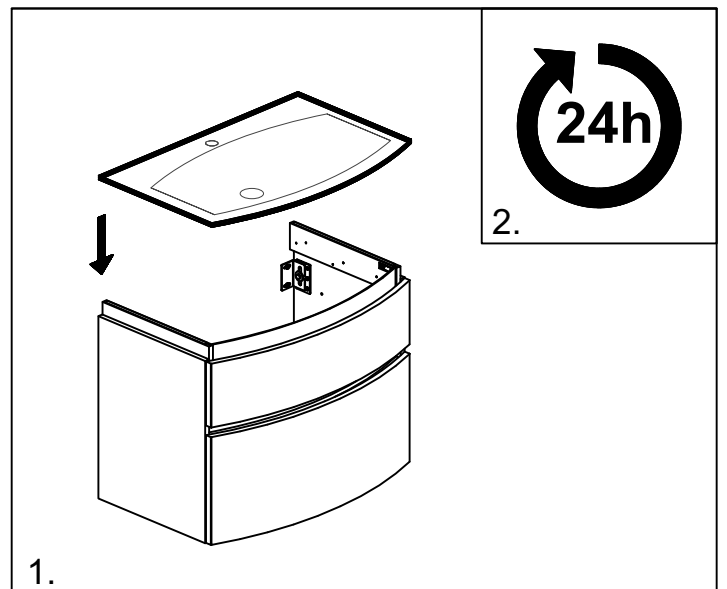
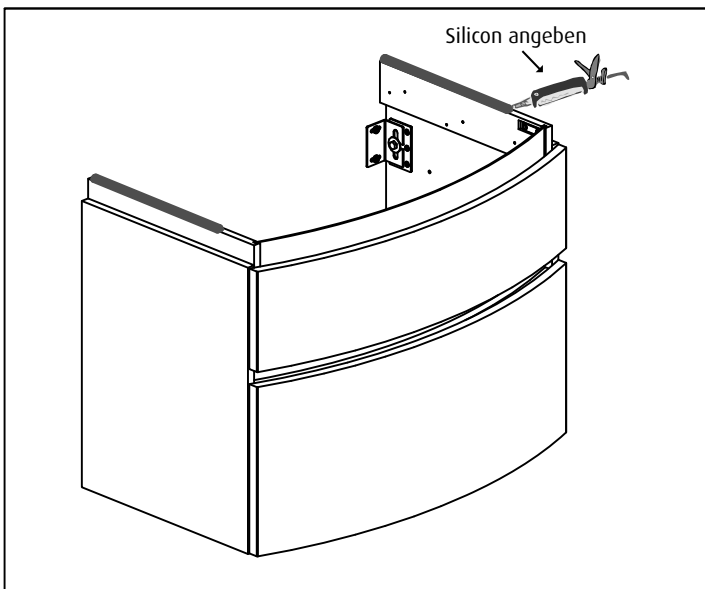

Montage Keramik-Waschtische

Achtung:

Expressbefestigung ist nicht im Lieferumfang enthalten!

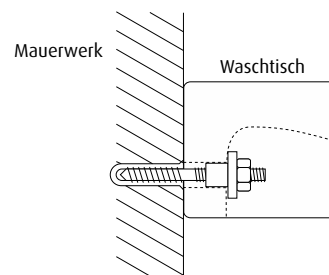

Ausgleichen von Unebenheiten / Abdichten

Unebenheiten zwischen Wand und der Befestigung des Waschtisches mit Weißzement ausgleichen

- Bei Keramik-Waschtischen auf rückseitige Fläche des Waschtisches vor der Montage Weißzement auftragen!

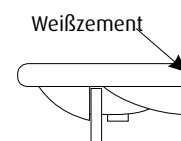

- Fugen zwischen Wand und Waschtisch mit Silikon abdichten

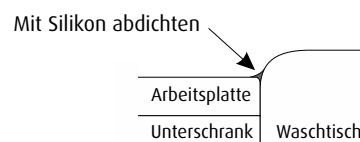

Achtung: Verwenden Sie nur Essigfreies Silikon!

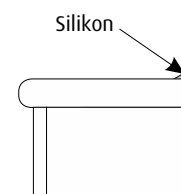

Montage Spiegelschränke / Mittelschrank / Anbauschränke

Tipp: Zur einfachen Schrankmontage Türen vom Korpus abklipsen Tür abnehmen und auf weiche Unterlage abstellen.

- Mit 8 mm Steinbohrer 60 mm tief bohren
- Dübel einklopfen, Schraubhaken bis auf 5 mm eindrehen

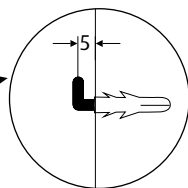

Wichtig:

- Vor Montage des Schrankes Schrankaufhänger über die Korpus-Hinterkante drehen!!

- Schrank leicht schräg von oben auf die Haken hängen
- Schraube **A**: Vertikale Höhenjustierung
- Schraube **B**: Horizontale Tiefenjustierung (zum Fixieren nach Einstellung)
- Abdeckkappen **C** aufdrücken
- Feste und sichere Aufhängung überprüfen!

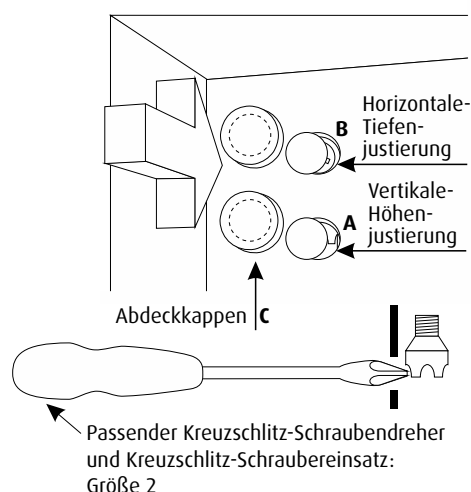

Montage Lichtspiegel

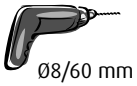

- mit 8 mm Steinbohrer 60 mm tief bohren
- Dübel einklopfen
- Aufhängewinkel mit beiliegenden Schrauben befestigen

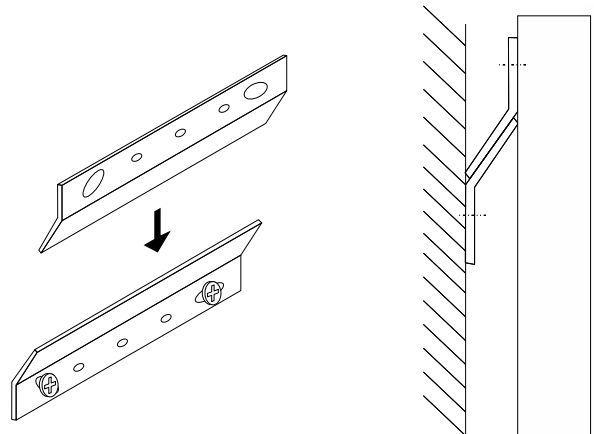

Sensorbeschreibung

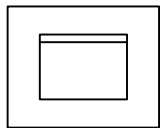

Lichtspiegel
LS610 - LS619

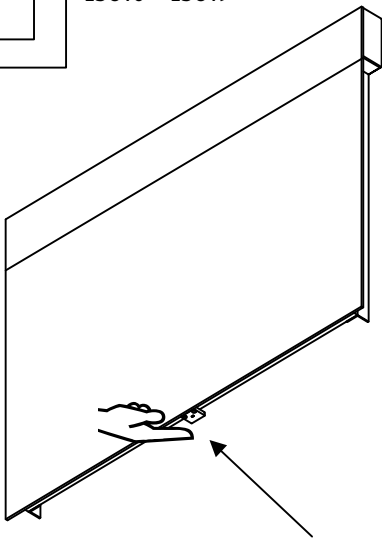

- antippen: Schalten der Dimmstufen (Helligkeit)
- gedrückt halten: Einstellen der Lichtfarbe

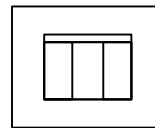

Spiegelschrank
SD820 - SD828

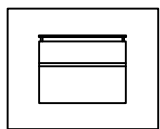
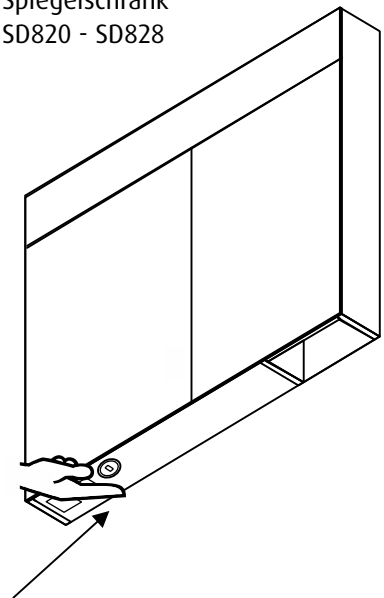

WT-Unterbauten
CW301 / CB210 / CB211 / CB212

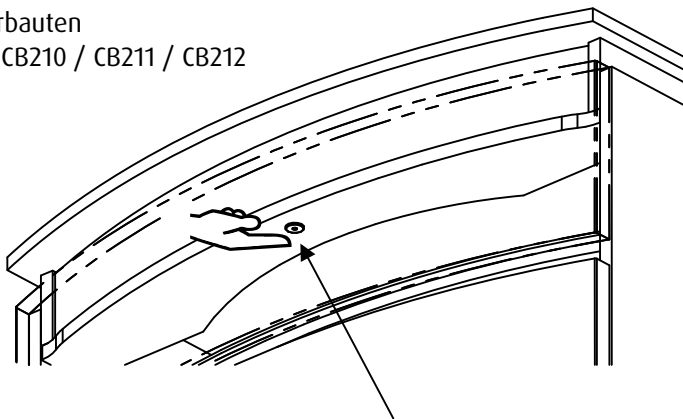

- antippen: Schaltet Ein/Aus
- gedrückt halten: stufenlose Dimmung (Helligkeit)

- Acryl-Lichtblende vorsichtig nach vorne abziehen

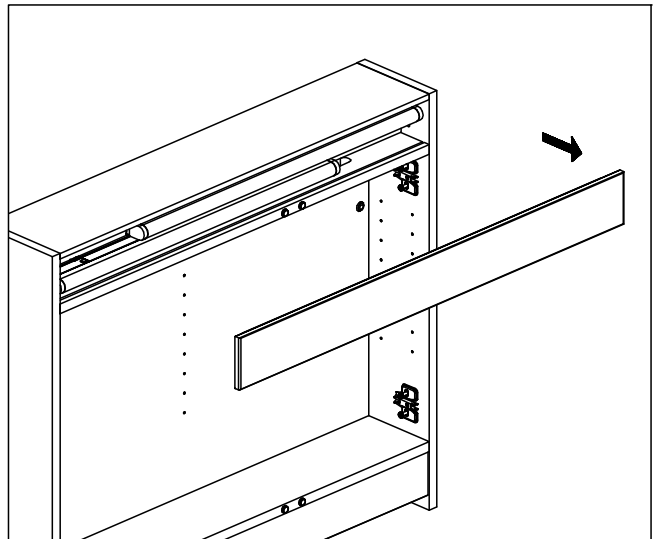

- defekte Leuchte von den Metallklips lösen

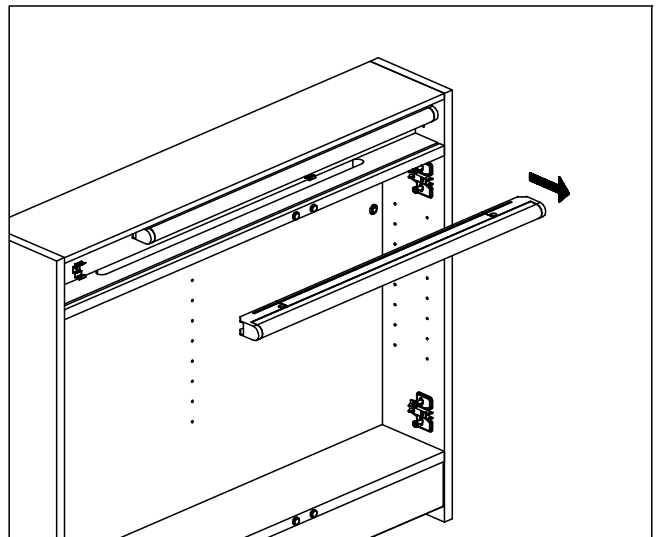

- transparente Schutzabdeckung abklipsen
- Leuchtstoffröhre um 90° drehen und entnehmen

Zusammenbau in umgekehrter Reihenfolge

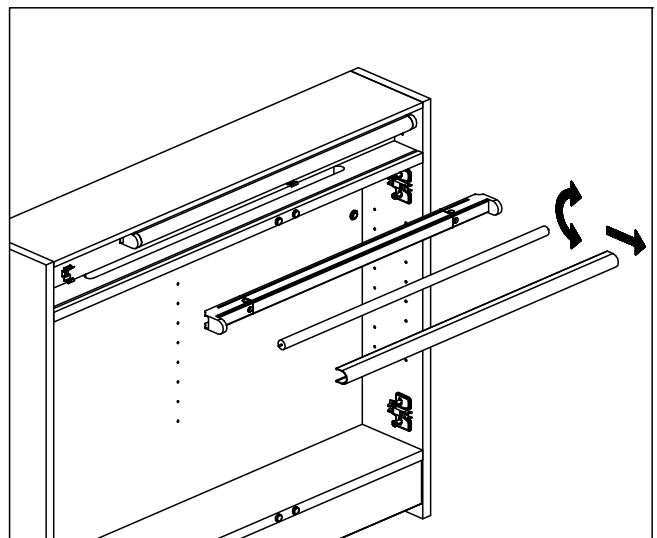

Montage Schubkasten / Auszug

Ein-/Aushängen

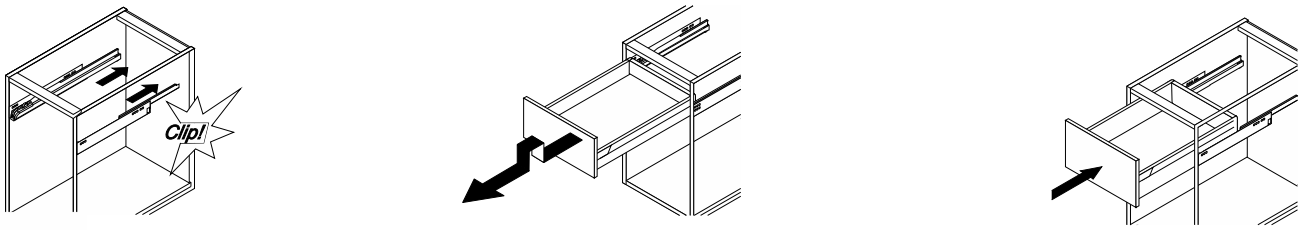

Bedienung

seitlich verstellen



Höhe verstellen

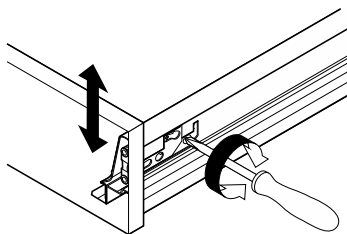

Neigung verstellen

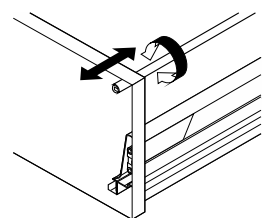

Demontage Schubladenblende

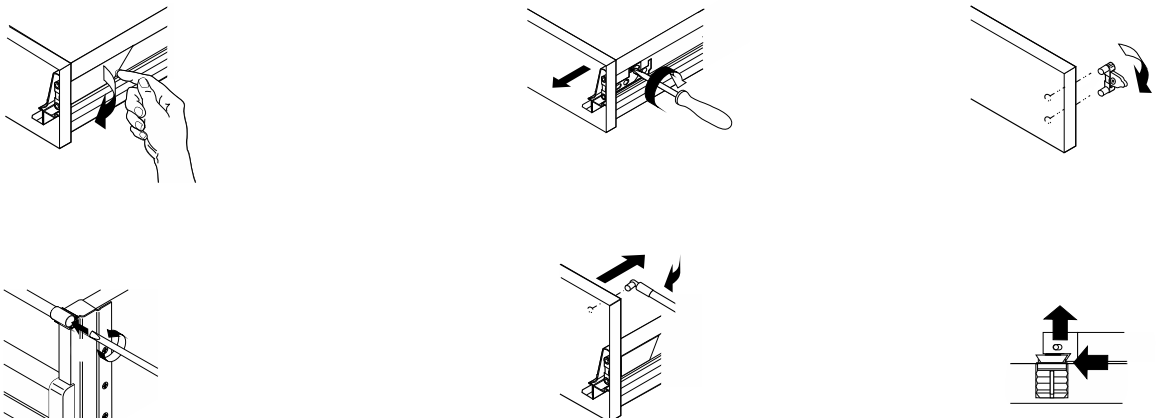

Montage und Justierung Möbeltüren

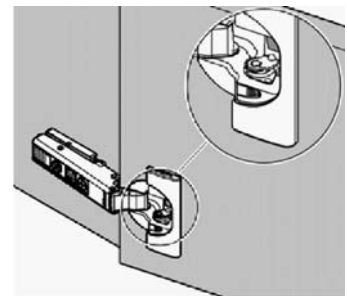
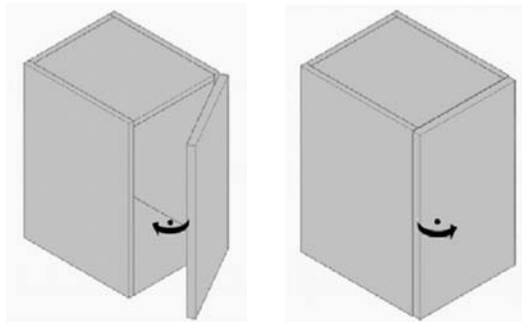
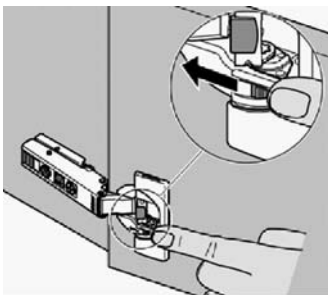
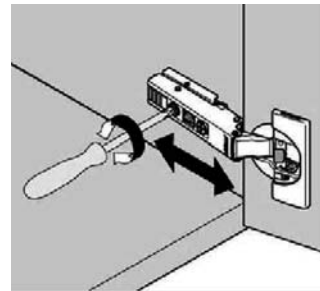
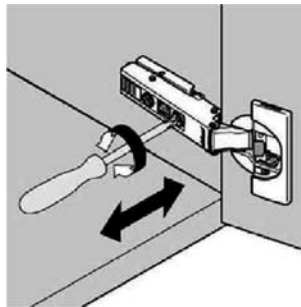
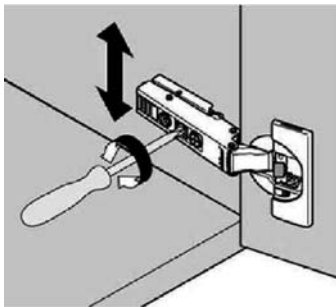
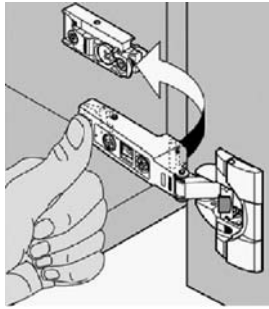
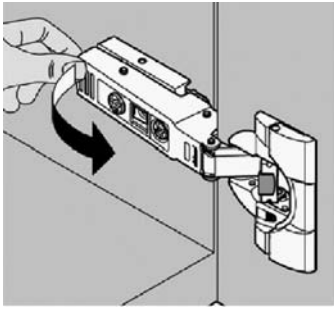

Deaktivierung einer BLUMOTION bei kleinen / leichten Fronten.

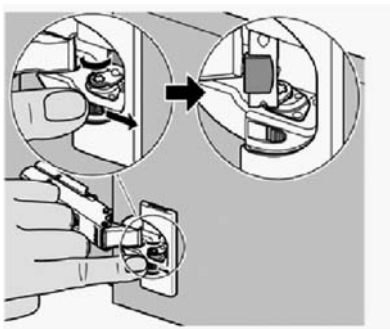

Aktivierung

Montage und Justierung Spiegelschranktüren

Montage Dämpfer:

- Dämpfer **A** von oben auf das Scharnier aufsetzen und nach hinten schieben
- an der Drehschraube kann die Dämpfungskraft eingestellt werden
- Demontage in umgekehrter Reihenfolge
- Zur Demontage des Scharniers von der Verstellplatte **C** nach oben drücken
- Zur Demontage des Scharniers von der Spiegeltüre mit einem Kreuz-Schraubendreher Schraube **B** nach rechts drehen

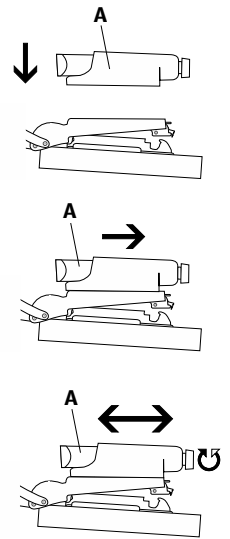

Justierung:

- Dämpfer **A** entfernen
- D** - Höhenjustierung
- E** - Seitliche Justierung
- F** - Tiefenverstellung

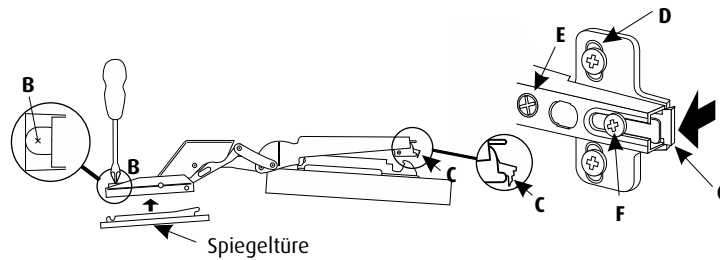

Montagehinweise Spiegeltüren

Justierung der Spiegeltüren

Achtung: Fugenabstände lt. Zeichnung unbedingt einhalten!

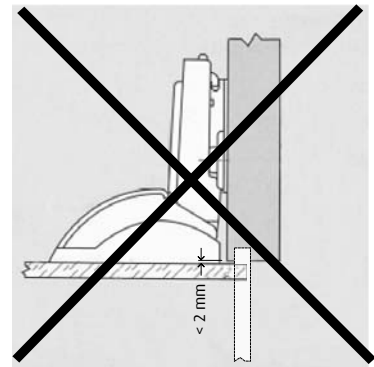
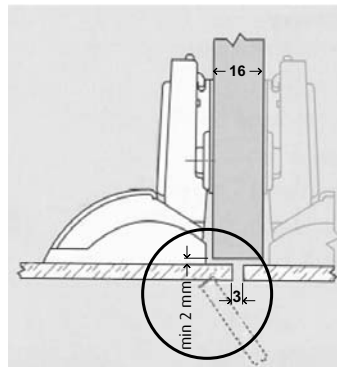

Einstellung der Verstellplatten

Achtung: Der Höhenabstand zwischen Verstellplatten (Korpus) und Scharnieraufnahme (Spiegel) muss gleich sein, damit die Spiegeltüren spannungsfrei montiert werden können!

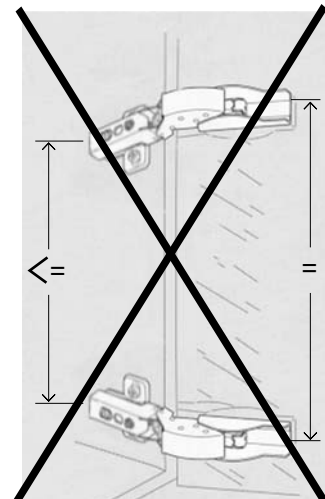
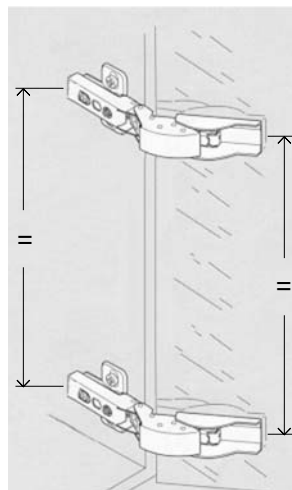

Handtuchhalter HH61025

- Handtuchhalter an gewünschte Stelle der Wand anhalten und Wandbefestigungslöcher anzeichnen
- mit 10 mm Steinbohrer 60 mm tief bohren, Dübel einklopfen
- Handtuchhalter mit beiliegenden Schrauben an der Wand befestigen
- Abdeckkappen auf Befestigungsschrauben aufdrücken.

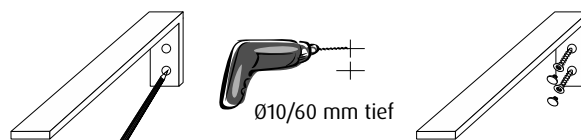

Montage Handtuchhalter HH70025

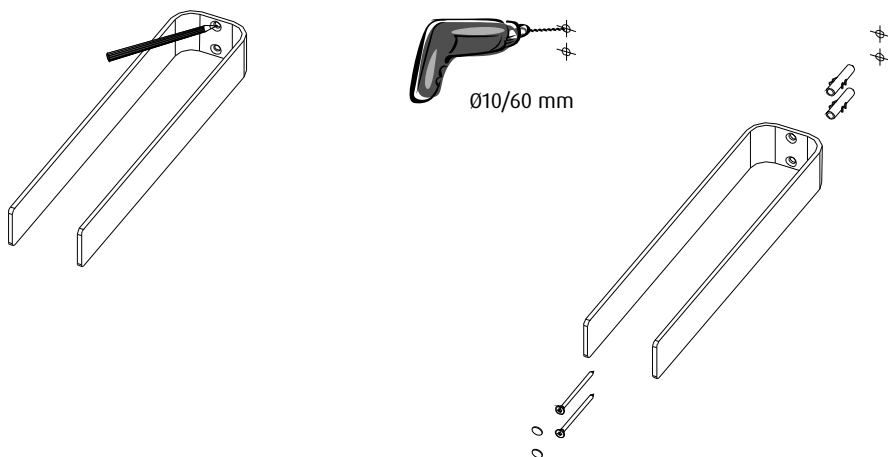

Montage Halterungen Accessory-Boxen

- zum Entnehmen der Halterungen diese nach vorne schieben und gleichzeitig hinten nach oben kippen
- zum Einsetzen der Halterung diese vorne mit der Spitze in die Bohrung stecken
- Halterung etwas nach vorne schieben, gleichzeitig hinten nach unten kippen und ebenfalls Spitze in die Bohrung stecken
- Accessory-Boxen von oben auf die Halterungen legen

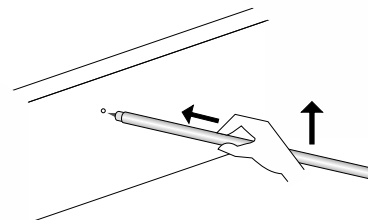

Montage Abdeckplatte

- Platte auf Korpus legen
- vom Schrankinneren vorbohren
- mit beiliegenden Schrauben den Korpus mit der Platte verschrauben

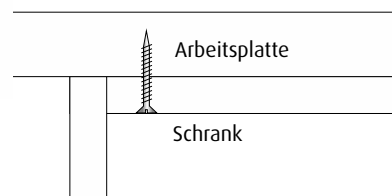

Verbindung einzelner Schrankmodule

- Nebeneinander montierte Schränke mittels beiliegenden Spax-Senkkopf 3,5 x 25 mm verbinden

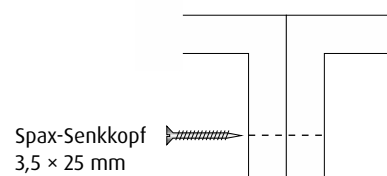

Versetzen eines Glaseinlegebodens bei Schränken

- Klemmschrauben lösen
- Glasboden herausziehen
- Glasbodenhalter versetzen
- Glasboden einsetzen
- Klemmschrauben festziehen

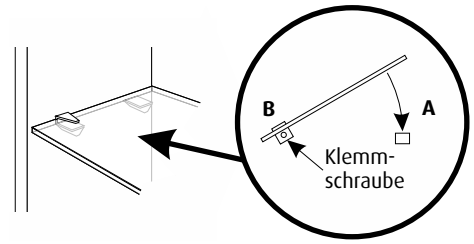

Versetzen eines Glaseinlegebodens bei Spiegelschränken

- Türen abklipsen
- Klemmschrauben lösen
- Glasboden herausziehen
- Glasbodenhalter versetzen
- Glasboden einsetzen
- Klemmschrauben festziehen

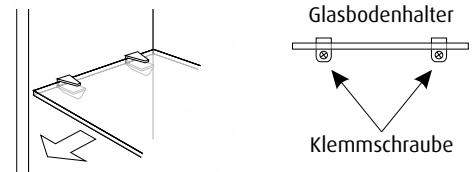

Einbau Inneneinteilung

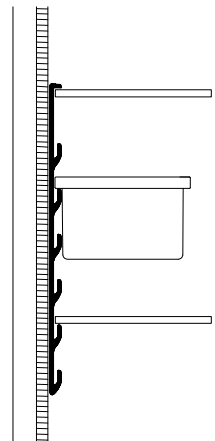
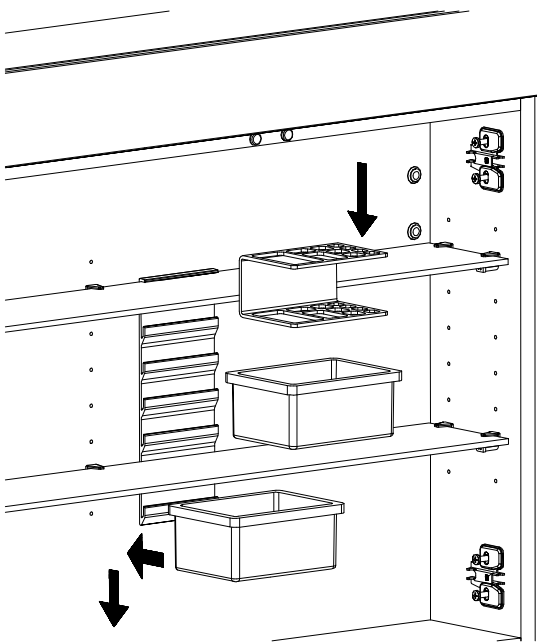

Ein- Ausbau Kosmetiktuch-Spender

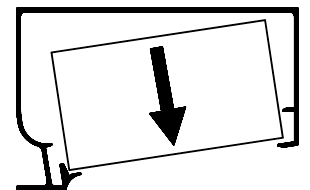
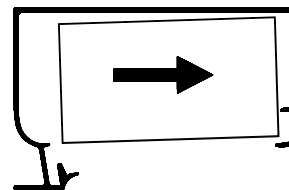
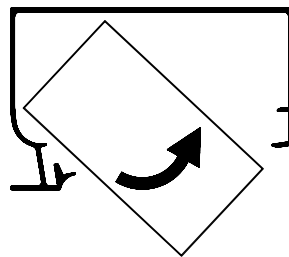
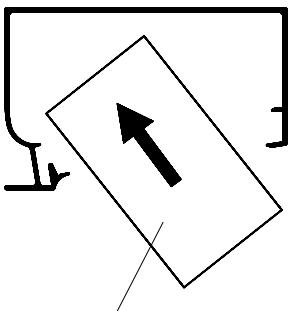

Kosmetiktuch-Spender
vor Einbau Deckel entfernen
Einbau mit Öffnung nach unten

Montage Vergrößerungsspiegel

- Bei der Montage des Vergrößerungsspiegels muß darauf geachtet werden, dass die Spiegelfläche der Tür mit Spiritus fettfrei gereinigt wird.
- Folie des Klebepunkts abziehen und Vergrößerungsspiegel lt. Skizze aufkleben.

Achtung: Nach Befestigung des Vergrößerungsspiegels ist keine andere Positionierung mehr möglich!

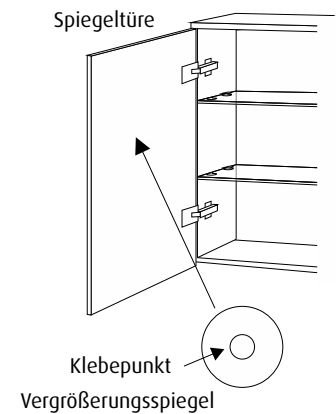

Montage Magnetleiste

Achtung: Klebefläche muß sauber und fettfrei sein!

- Schutzfolie des Klebebandes auf der Rückseite abziehen
- Die Magnetleiste an gewünschte Stelle kleben

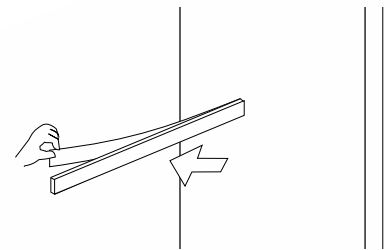

Montage Spiegeltürgriff

Achtung: Klebefläche muss sauber und fettfrei sein!

- Schutzfolie des Klebebandes auf der Rückseite abziehen
- den Spiegeltürgriff an gewünschte Stelle kleben

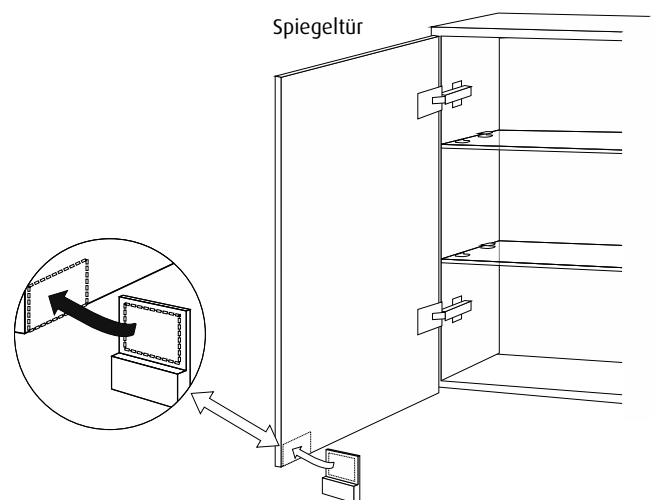

Sanipa Badmöbel Treuchtlingen GmbH
Markt Berolzheimer Straße 6
91757 Treuchtlingen
Infoline: 09142 978978
Telefax: 09142 978990
Internet: www.sanipa.de
E-Mail: infoline@sanipa.de

