

ACHTUNG: Montage muss aus Sicherheitsgründen mit zusätzlicher Schraubbefestigung ausgeführt werden
 PLEASE NOTE: Additional screw fastening after assembly is necessary for safety reasons
 ATTENTION: pour des raisons de sécurité, le montage doit être réalisé avec une fixation visière supplémentaire

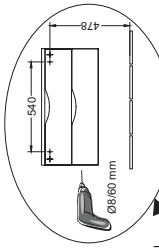

Schrank nach dem Aufhängen von innen mit beiliegendem Befestigungsmaterial befestigen
 After mounting the cabinet, secure from the inside with the enclosed fixing materials
 Une fois que l'armoire est accrochée, la fixer de l'intérieur à l'aide du matériel de fixation fourni

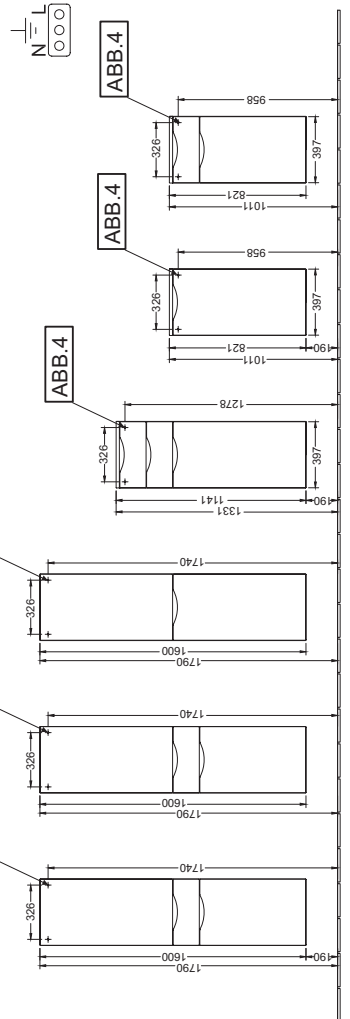
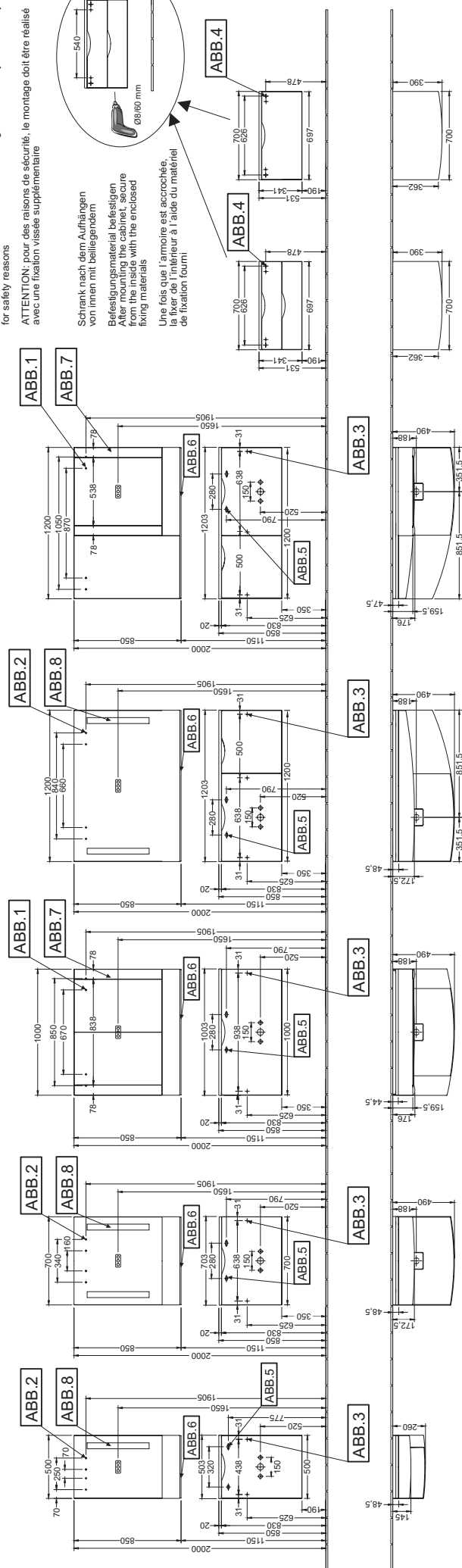

220 - 240 V loser Netzanschluss (laut VDE 0100 Teil 701)
 220 - 240 V mains connection, loose (protection sherps of country, Regulation 601-02-01)
 Raccordement au réseau 220 V par railonge

ACHTUNG: Die Installation und die Anschlüsse müssen nach den gültigen Installationsvorschriften des jeweiligen Landes von einem konzessionierten Fachmann ausgeführt werden
 Please note: Leave electrical connections to an expert.
 Observe the protection sherps of the country in question.

ATTENTION : l'installation et les raccordements doivent être réalisés selon les directives d'installation en vigueur dans le pays concerné et par un spécialiste agréé

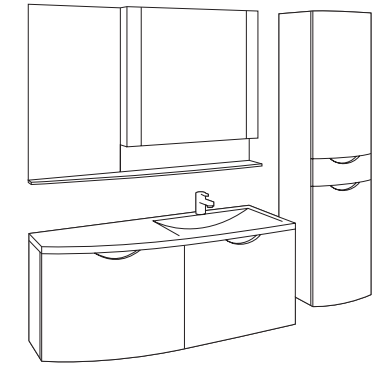
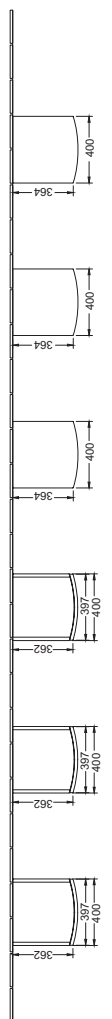

Prüfen Sie Ihre Badmöbel vor Beginn der Montage auf eventuelle Beschädigungen. Schäden an bereits montierten Teilen können wir als Reklamation nicht anerkennen. Alle elektrischen Installationen müssen unter Berücksichtigung der jeweiligen länderspezifischen Richtlinien und der Schutzbereiche vorgenommen werden.

Before installing your bathroom furniture, please check to see if it has been damaged. We are not able to accept complaints for furniture parts which have already been installed. The installation of electrical equipment must be performed in accordance with the specific country's guidelines and electrical zones.

Veuillez vérifier les meubles avant montage. Nous ne pouvons accepter de réclamations pour des meubles endommagés qui sont déjà installés. Les installations électriques doivent être réalisées dans le respect des normes et réglementations en vigueur dans le pays d'installation du meuble.

MONTAGEANLEITUNG

Next2U

Unsere Wünsche an den Monteur!!

- Lesen Sie zuerst die Montageanleitung.
- Packen Sie die Möbel sorgfältig aus.
- Stellen Sie alle Möbel immer auf eine Unterlage (Verpackungsmaterial) außerhalb des Montagebereiches, dadurch vermeiden Sie Beschädigungen am Möbel
- Prüfen Sie die Anschlüsse für Wasser und Elektrik vor Montagebeginn.
- Genauigkeit beim Bohren macht sich während der ganzen Montage bezahlt.
- Die Montage der Möbel von oben nach unten erleichtert die Arbeit und reduziert die Beschädigungsgefahr der Möbel bei der Montage.
- Eine Unterlage im Montagebereich schützt vor Beschädigungen am Boden.
- Vermeiden Sie Bohrungen in Fliesenwände, ohne vorher die Möbel abzudecken. (Fliesensplitter sind sehr scharf und beschädigen Möbeloberflächen).
- Nach erfolgreicher Montage sollten alle Türen neu eingestellt werden.
- Die Baustelle von Verpackungen und grobem Schmutz säubern.
- Technische Änderungen vorbehalten.

Die Technische Abteilung für Produktentwicklung

ASSEMBLY INSTRUCTIONS

Next2U

Our requests to the assembler!!

- First read the assembly instructions
- Remove the furniture from the packaging with care.
- Always place the furniture on cushioning material (packaging) outside of the assembly area, thus avoiding damage of the furniture.
- Check the water and electricity connections before beginning assembly.
- Exact drilling is advantageous for the entire assembly.
- Assembling the furniture from above to below eases the work and reduces the danger of damage to the furniture during assembly.
- Cushioning material in the work area protects against damage on the floor.
- Avoid drilling in tile walls before first covering the furniture (tile splinters are very sharp and can damage furniture surfaces).
- All doors should be re-adjusted after successful assembly.
- Clean the building site of packaging and coarse dirt.
- Reserve the right to technical changes.

The technical department for product development offers its thanks

NOTICE DE MONTAGE

Next2U

Avis au monteur !!

- Lisez d'abord la notice de montage.
- Sortez avec précaution les éléments de leur emballage
- Placez toujours les meubles à une distance suffisante de l'endroit final de montage sur une couche de carton par exemple. Ainsi vous éviterez d'abîmer miroirs, coins et surface.
- Vérifiez bien l'emplacement des prises électriques et de la plomberie ; ceci avant de commencer les travaux de montage.
- La très grande précision des perçages conditionne la bonne marche du montage qui s'ensuit.
- En montant les meubles du haut vers le bas, celui-ci s'avère plus facile et vous réduisez les risques de dommages des meubles.
- Il est conseillé de protéger le sol à l'emplacement du montage.
- Évitez de percer les parois carrelées sans avoir au préalable recouverts les éléments. (Les éclats sont très tranchants et abîment les surfaces).
- Une fois le montage terminé, réglez à nouveau les charnières de porte.
- Dégagez le chantier des emballages et débris
- Sous réserves de modifications techniques

Service technique / Conception de produits



ABB.: 1



ABB.: 7

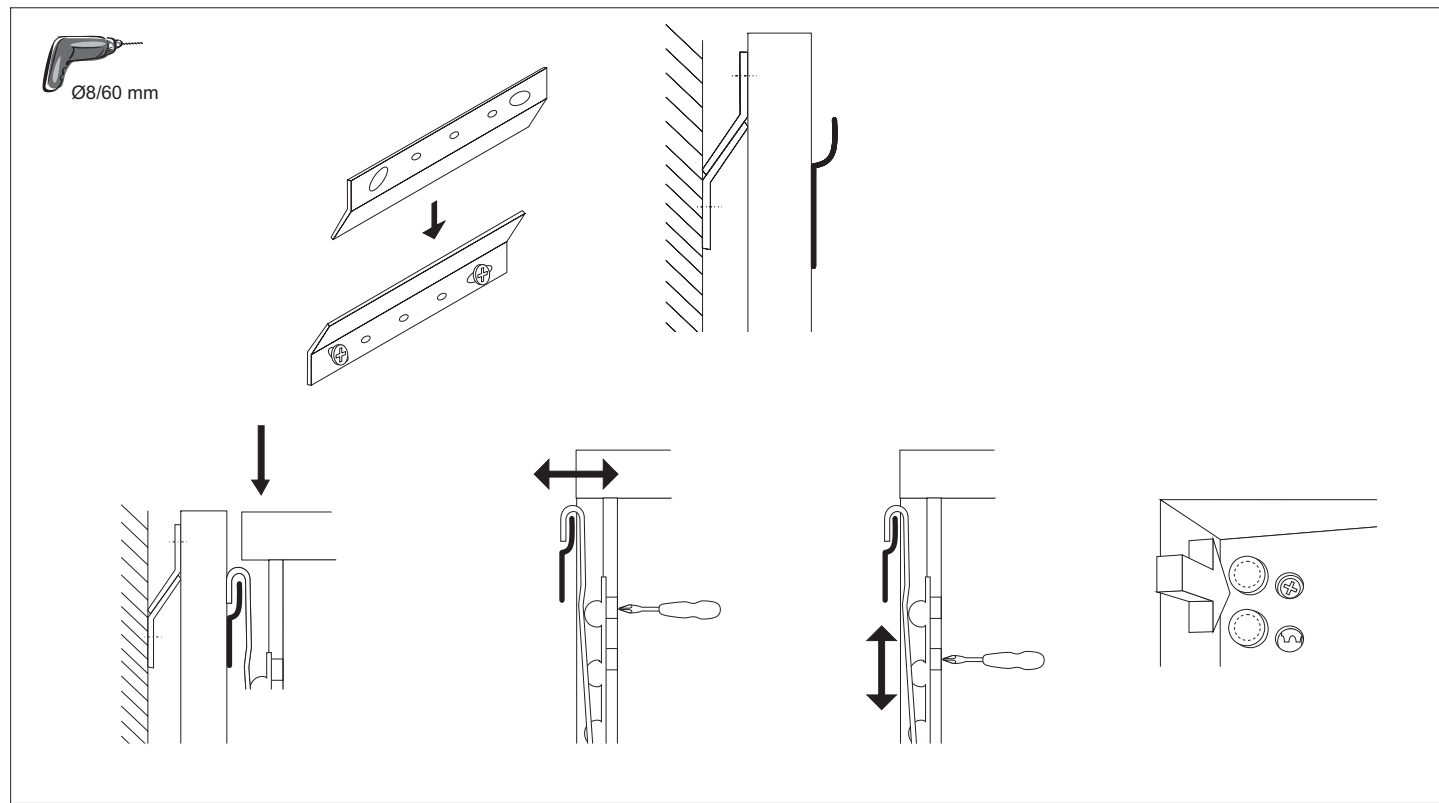

ABB.: 2

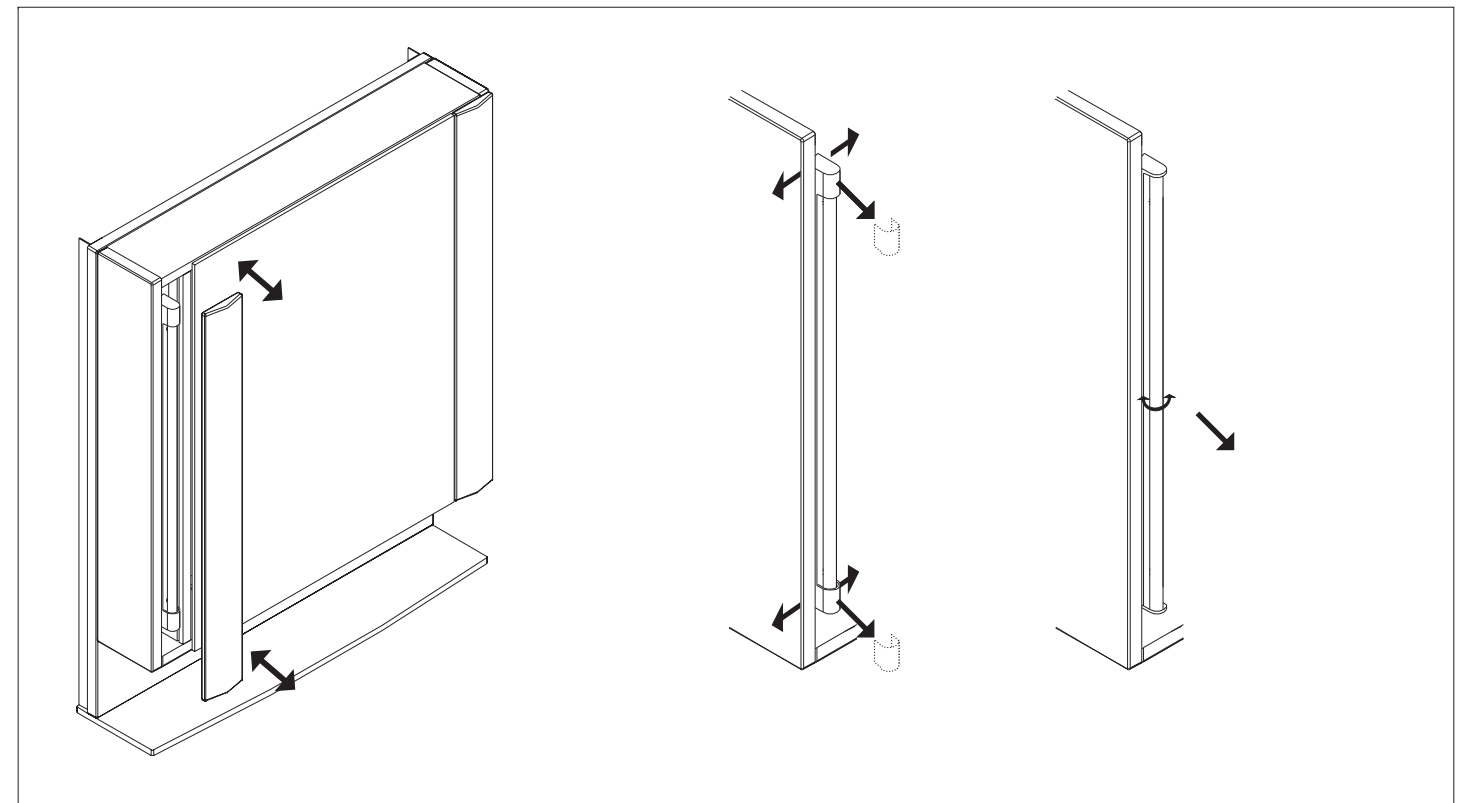

ABB.: 3

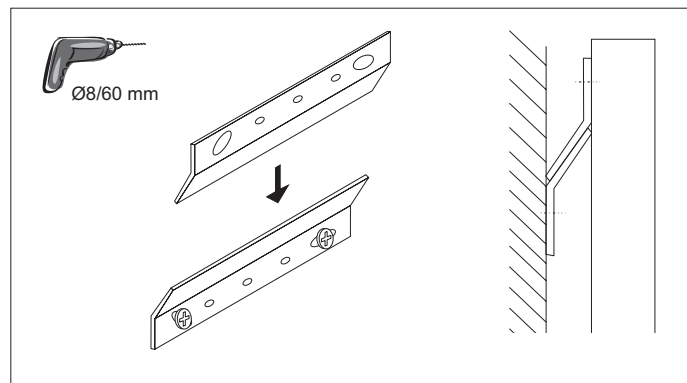

ABB.: 4

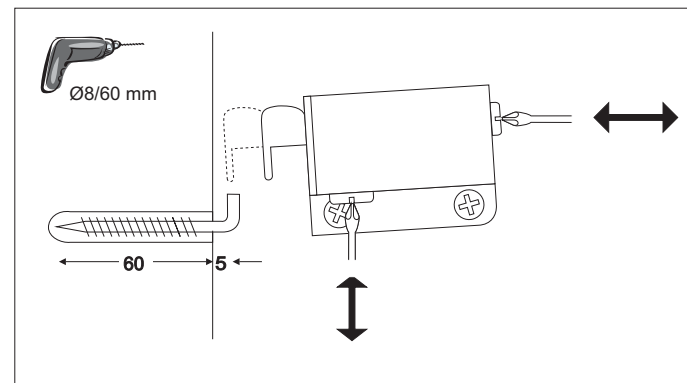

ABB.: 8

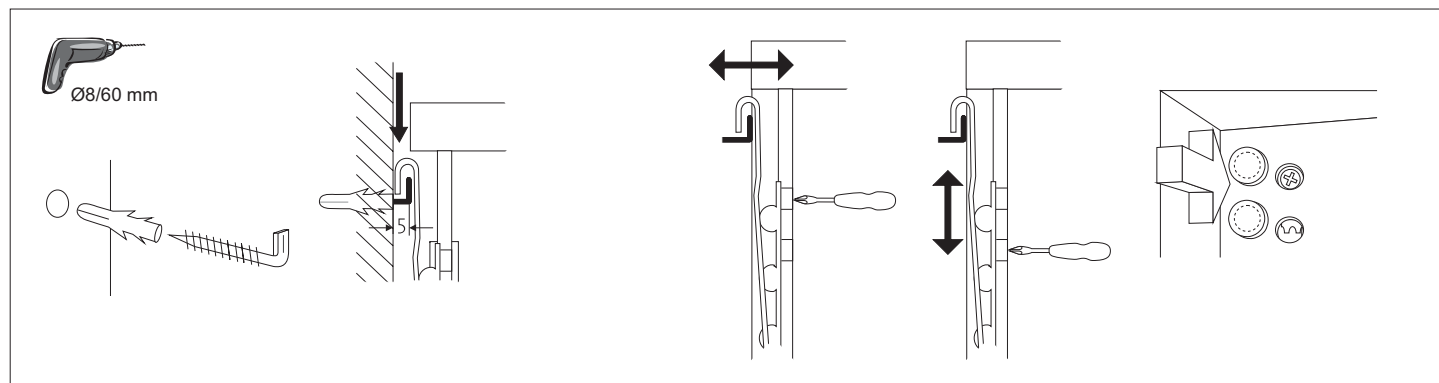

ABB.: 5

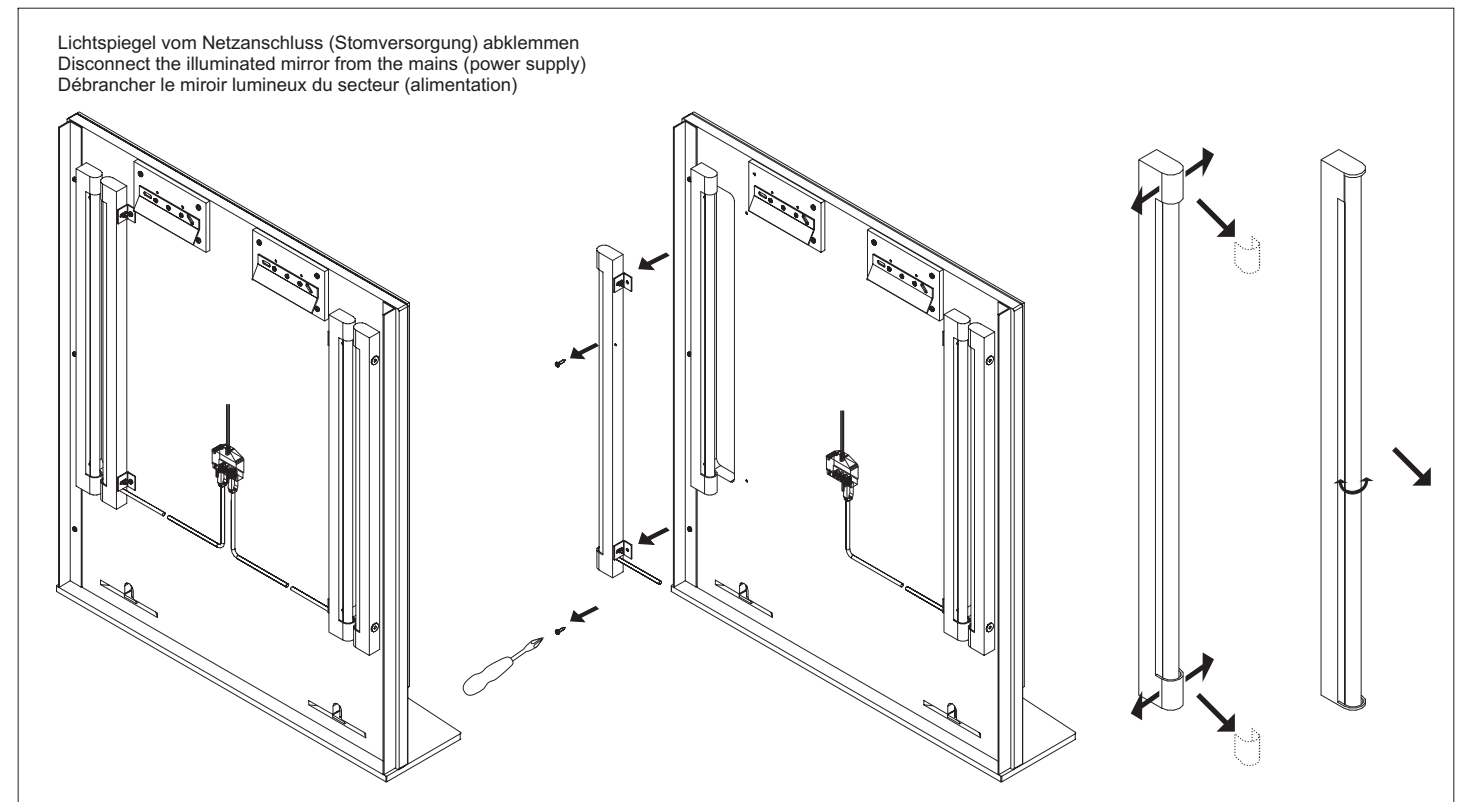

ABB.: 6

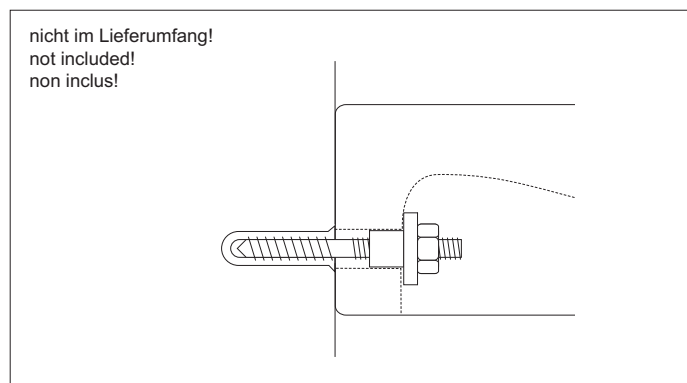

ABB.: 9

Versetzen eines Glaseinlegebodens bei Schränken / Moving a glass shelf in a cabinet /
Déplacement d'une étagère en verre dans une armoire

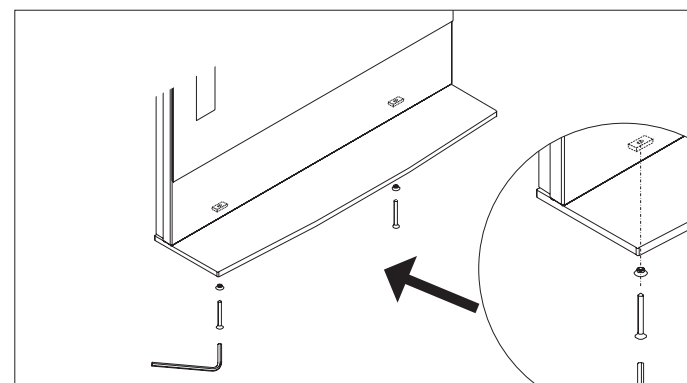

Versetzen eines Glaseinlegebodens bei Spiegelschränken
Moving a glass shelf in a mirror cabinet
Déplacement d'une étagère en verre dans les armoires de toilette

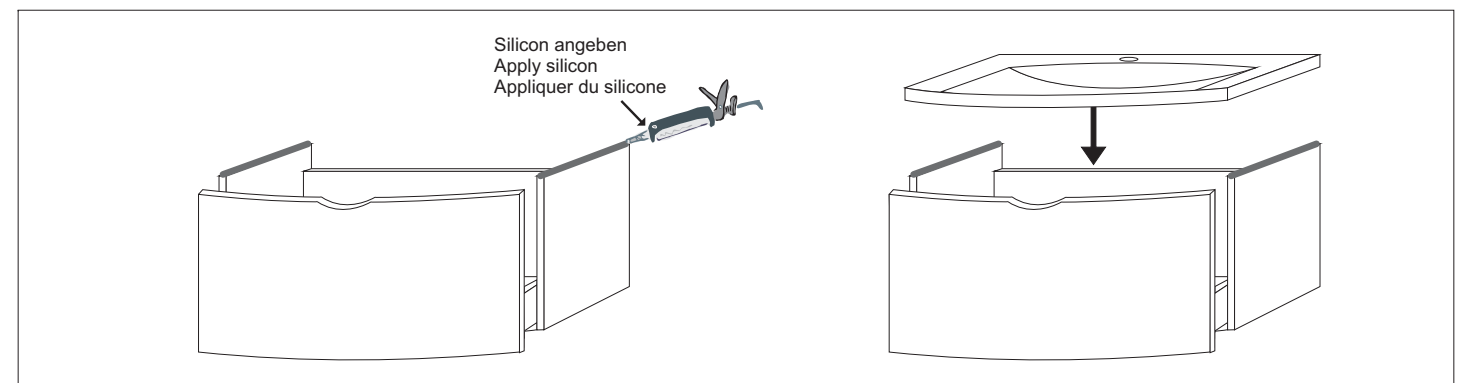
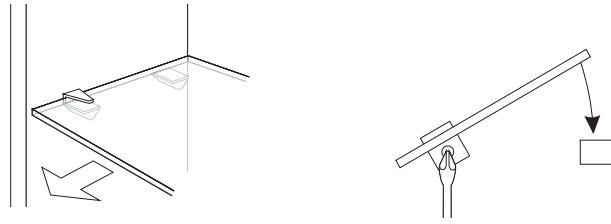
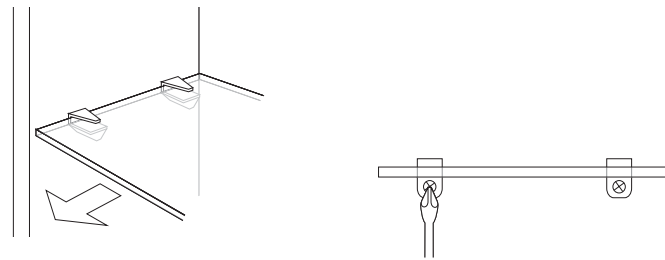

Möbel-Clipscharnier / Hinge Clips / Charnières Clipsées

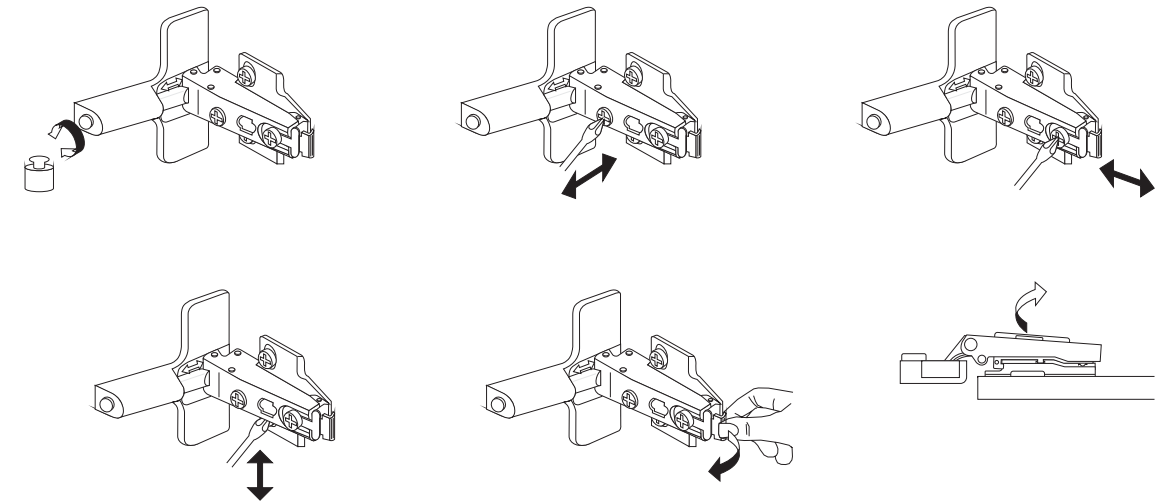

Öffnungswinkelbegrenzer / Opening angle limiter / Limiteur d'ouverture de l'angle

verhindert das Anschlagen der Tür an Fronten oder Wänden bei Eckmontage
Prevented the knocking of the doors at the fronts and the wall if its corner mounted
Evite à la porte de heurter les façades ou les murs dans le cas d'une installation en angle

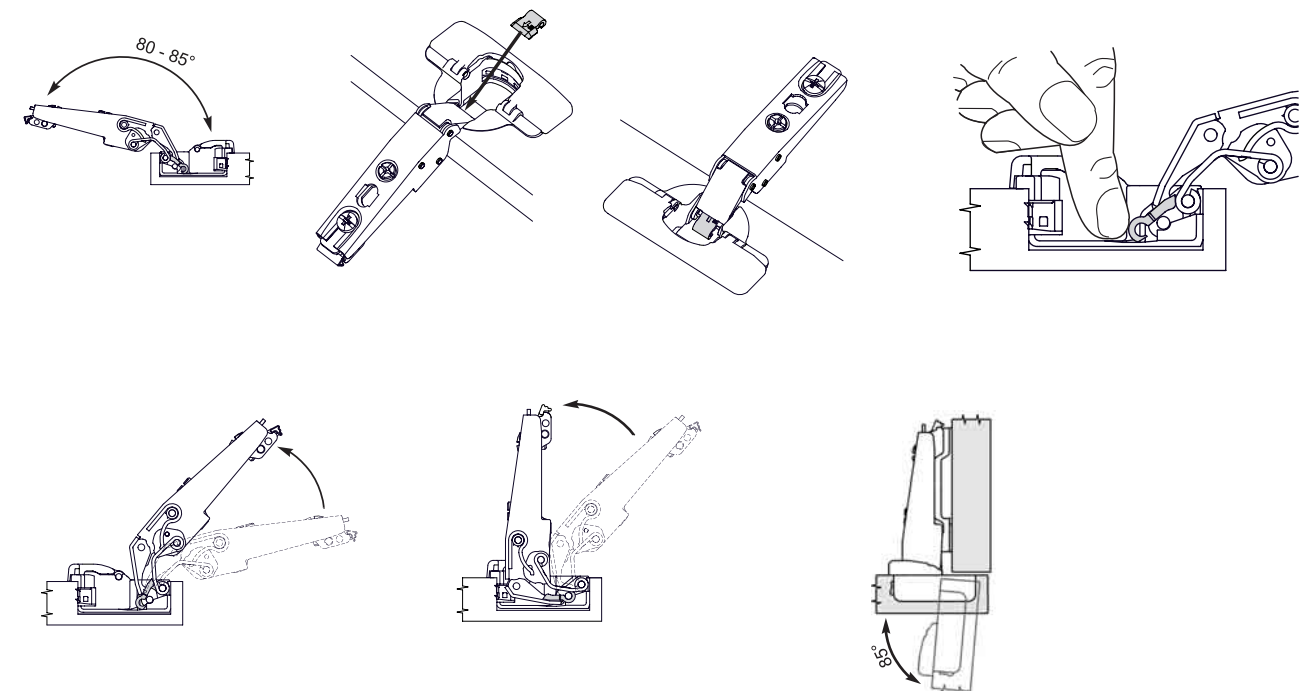
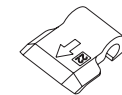

Spiegelschrank-Clipscharnier / Hinge Clips / Charnières Clipsées

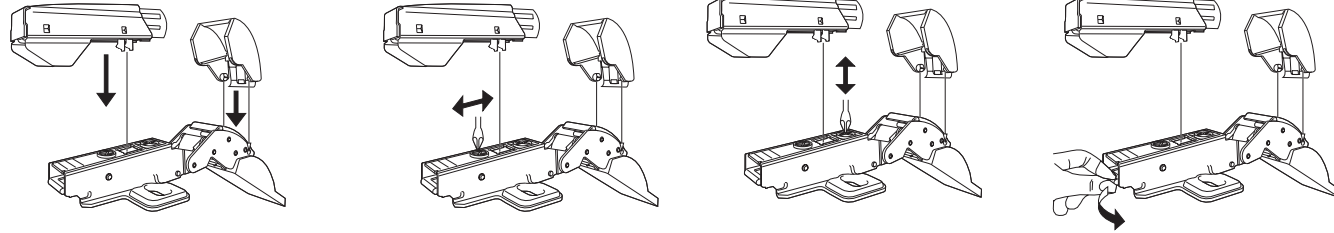

Auszuglade / Drawer / Tiroir d'Extrait

Einhängen / Aushängen
Unhinge / Replace
Demontage / Accrochage

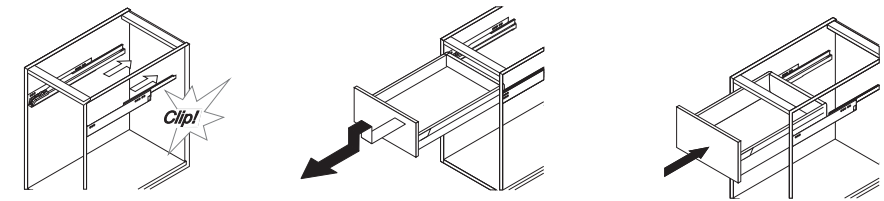

Montagehinweise Spiegeltüren / Fitting instructions for mirror doors /
Indications de montage des portes-miroir

Justierung der Spiegeltüren
Adjusting mirror doors
Ajustage des portes-miroir

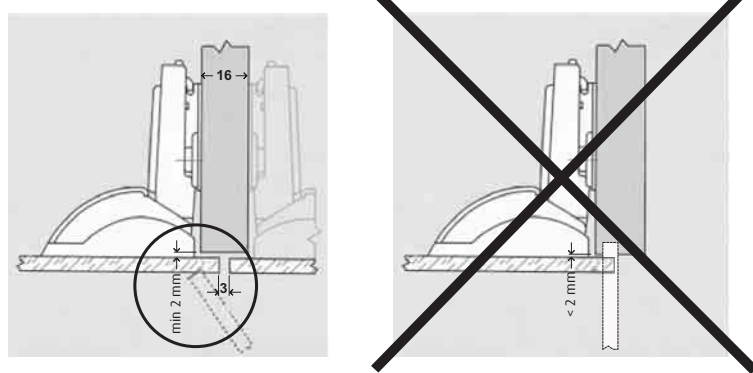

ACHTUNG: Fugenabstände lt. Zeichnung unbedingt einhalten!
IMPORTANT: Joint spacings must be observed as shown in drawing!
ATTENTION: respecter impérativement les cotes d'écartement indiquées sur le plan!

Einstellung der Verstellplatten
Positioning the adjustment panels
Ajustage des plaques de réglage

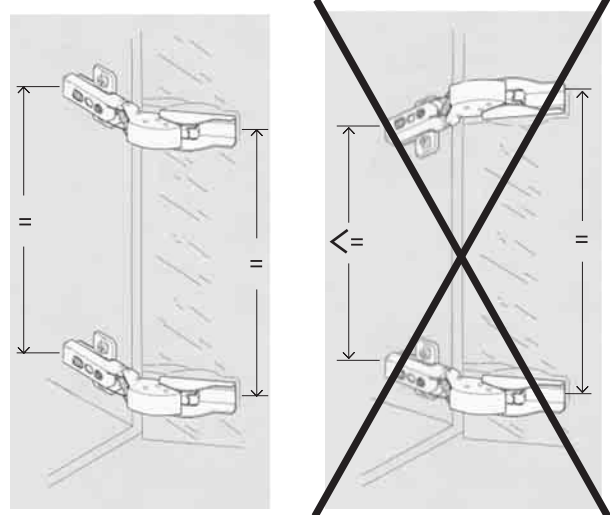

ACHTUNG:
Der Höhenabstand zwischen Verstellplatten (Korpus) und Scharnieraufnahme (Spiegel) muss gleich sein, damit die Spiegeltüren spannungsfrei montiert werden können!

IMPORTANT:
The height difference between adjustment panels (body) and hinges fittings (mirror) must be identical, in order to ensure stress-free fitting of the mirror doors!

ATTENTION:
la distance verticale entre les plaques de réglage (caisson) et le logement des charnières (miroir) doit être identique afin de permettre un montage sans contraintes des portes-miroir!

Einstellen der Auszuglade / Adjusting the drawer / Ajuster le tiroir d'extrait

seitlich verstellen
Adjust the lateral setting
réglage horizontal

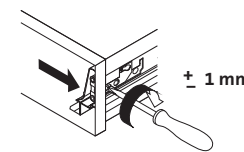

Höhe verstellen
Adjust the height
réglage vertical

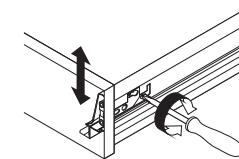

Neigung verstellen
Adjust the tilt
réglage de l'inclinaison

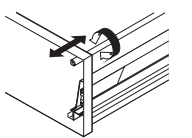

Demontage Schubladenblende
Remove the drawer trim
démontage de la facade du tiroir

